

**DATOS DEL PADRÓN AFECTADO**

Departamento		Localidad	
RIO NEGRO		San Javier	
PADRÓN			
<b>200</b>			
Carpeta	Manzana	Solar	
6	36	-	
Secc. Judicial	Área terreno	Área edificada	
3ra.	1580 m2	983,00 m2	
Calle	27 de Julio		
N° de puerta	s/n		
Entre calles	Alberto Espalter y Basilio Luvkov		
Dist. esq. prox.	45,39m (Alberto Espalter)		

Contratista: \_\_\_\_\_  
 Arq. ....

**CENTRO PARA VISITANTES: PARQUE NACIONAL ESTEROS DE FARRAPOS**

Plano: **PLANO DE UBICACIÓN Y LÍNEAS DE CONSTRUCCIONES** 

VERSIÓN plano: 1.0  
 SECCIÓN: UBICACIÓN  
 UBICACIÓN: **SAN JAVIER, RIO NEGRO**  
 Escala: 1/1000 - 1/500 | Fecha: 16.08.18

TÉCNICO: \_\_\_\_\_  
 Arq. ....



Propietario: \_\_\_\_\_  
 Parque Nacional Esteros de Farrapos e Islas del Río Uruguay

 **LÁMINA 01**

LÍNEA	REF.	U.O.	NIVEL	DESTINO	Área	TIPO de OBRA	CUBIERTA	DETALLES	ANTECEDENTES
L1		0	0.0	41 - DEPOSITO	983,00 m2	Original 1926	1, liviana s / c.r.	Deposito de piedra edificado en el año 1926 en estado original sin modificaciones	no posee, a intervenir

**Superficie total a intervenir en 2016** 986,00 m2

Tabla de terminaciones					
Nº	PISO	ZOCALO	PARED	CIELORRASO	OBS.
1	1.1a	2.1	3.1,3.5	4.1	FINISH
2	1.1a	2.1	3.1,3.5	4.1	FINISH
3	1.1a	2.1	3.1,3.5	4.1	FINISH
4	1.2		3.2	4.1	
5	1.2		3.2	4.1	
6	1.2		3.2	4.1	
7	2.1		3.1	4.1	
8			3.1,3.4	4.1	

-  Muros existentes, no se trabajan
-  Muros a levantar o terminar

- 1- PISO:**
- 1.1. Arena y portland fratasado
  - 1.1. a. Reparaciones con arena y portland fratasado
  - 1.2. Cerámica
- 2- ZOCALO:**
- 2.1. Madera dura lustrada (sobre tabiques de yeso unicamente)
- 3- PARED:**
- 3.1. Tabique de yeso pintado (blanca lavable)
  - 3.2. Tabique de yeso con revest. ceramico (h=2,05m)
  - 3.3. Tabique de yeso con revest. ceramico (3 hiladas sobre la mesada y nicho cocina)
  - 3.4. Revoque en dos capas
  - 3.5. Pared de piedra existente
- 4- CIELORRASO:**
- 4.1. Cielorraso en placas de yeso tipo Durlock con pintura para cielorraso antihongo color blanco.

Contratista: \_\_\_\_\_  
Arq. \_\_\_\_\_

**CENTRO PARA VISITANTES:**  
PARQUE NACIONAL ESTEROS DE FARRAPOS

Plano:  
**ALBAÑILERIA: PLANTA GENERAL DE ARQUITECTURA**



VERSIÓN plano: **2.0 (16/09/17)**

SECCIÓN: **ALBAÑILERIA**

UBICACIÓN: **SAN JAVIER, RIO NEGRO**

Escala: **1/120** Fecha: **16.08.18**

TÉCNICO: \_\_\_\_\_  
Arq. \_\_\_\_\_

Propietario: \_\_\_\_\_  
Parque Nacional Esteros de Farrapos e Islas del Rio Uruguay



LÁMINA **02**



**CORTE A-A**  
*(transversal)*  
Escala 1/100

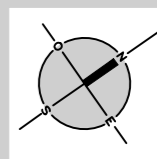
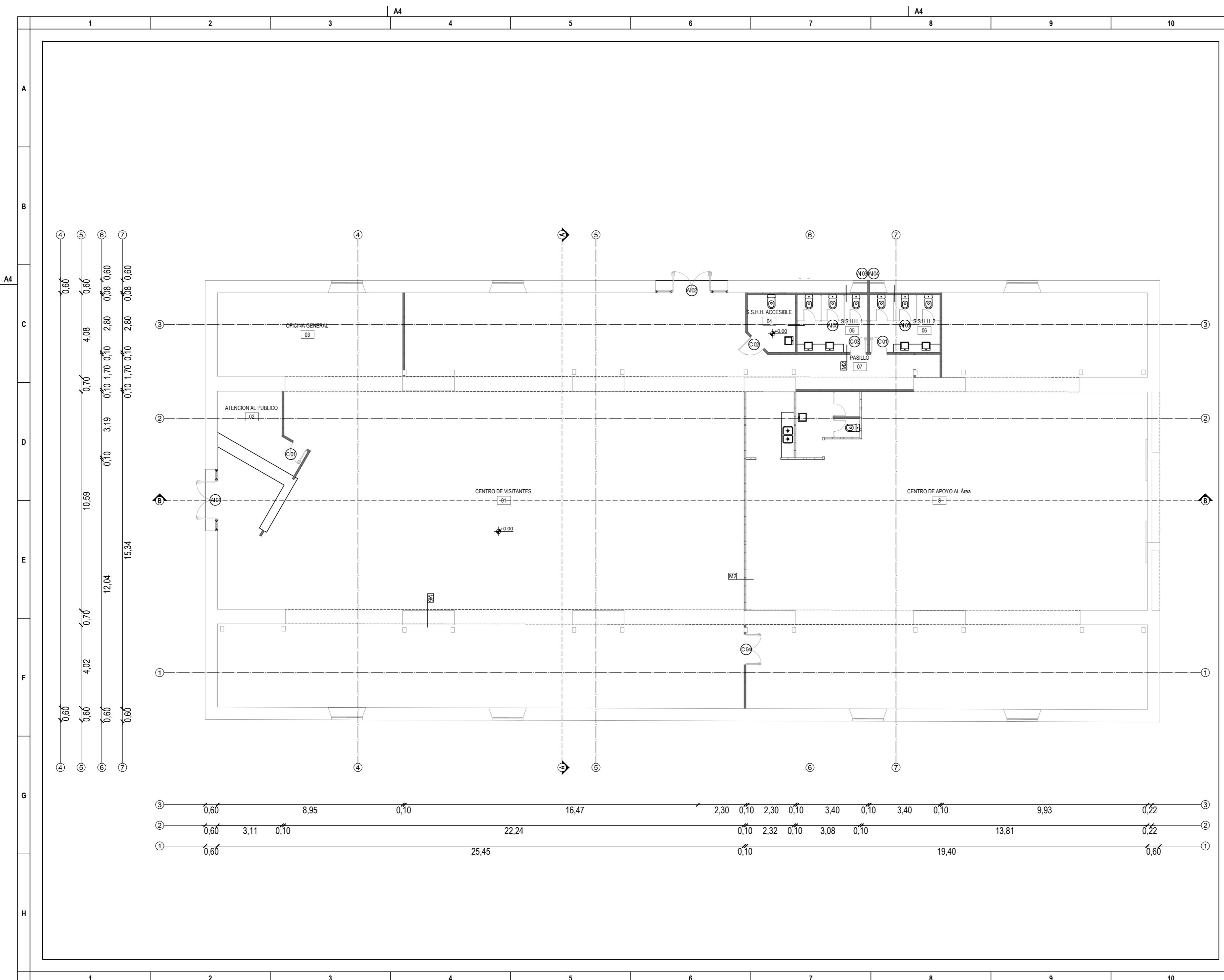
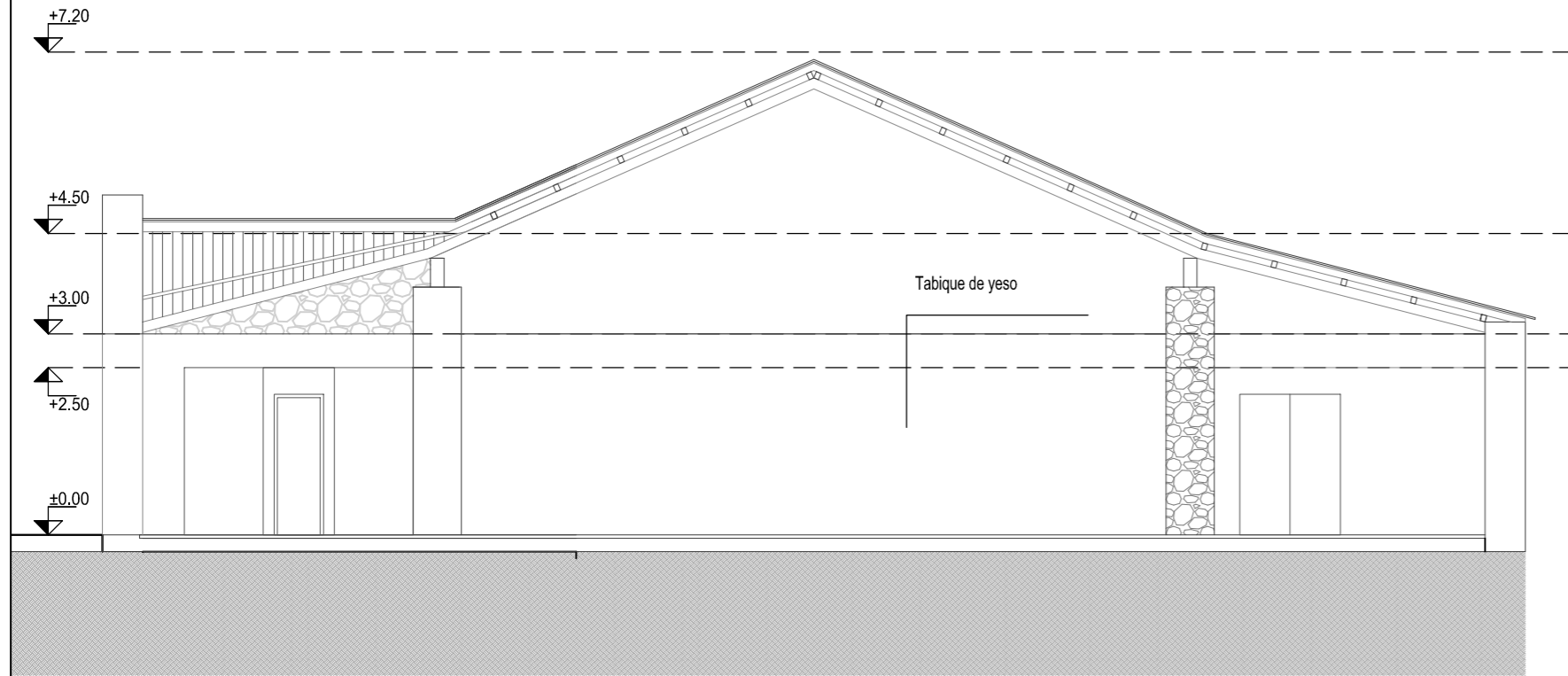

**DETALLE CORTE ESTRUCTURA CIELORRASO LOCAL 3**  
Escala 1/25

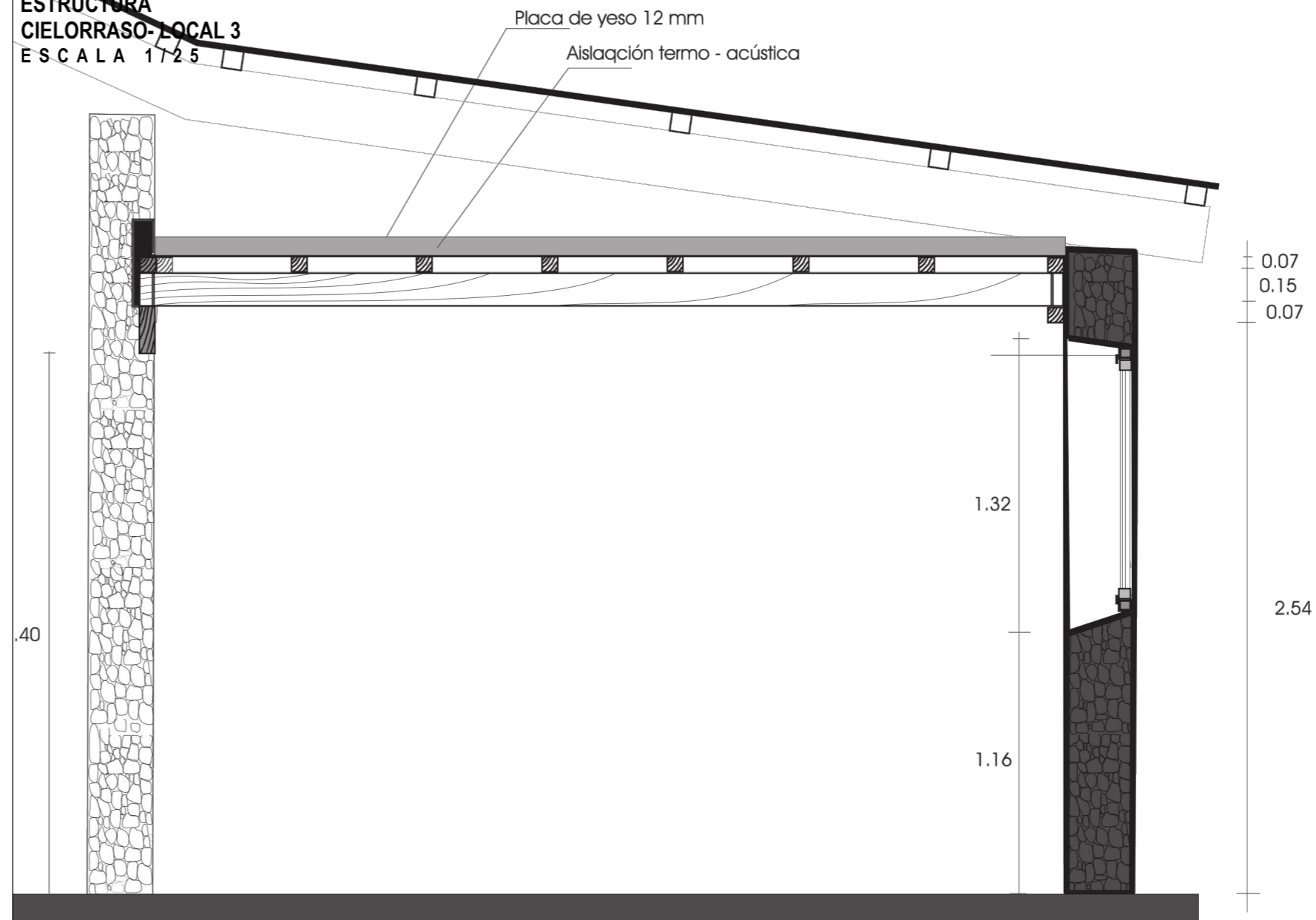

Muros existentes  
 Muros a construir

**CORTE B-B**  
*(longitudinal por cumbrera)*  
Escala 1/100

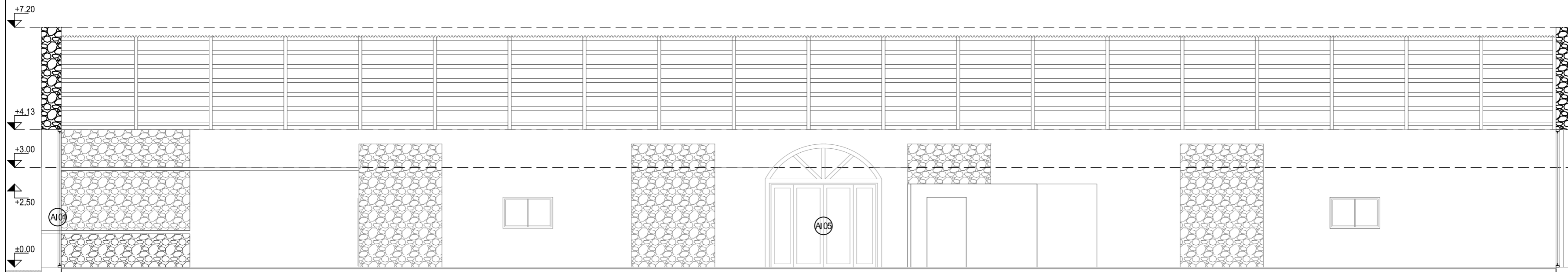

Contratista: \_\_\_\_\_  
 Arq. ....

**CENTRO PARA VISITANTES:**  
 PARQUE NACIONAL ESTEROS DE FARRAPOS  
 Plano:  
**CORTES: CORTE B-B, A-A Y DETALLE A-A**

VERSIÓN plano: 1.0  
 SECCIÓN: ALBAÑILERIA  
 UBICACIÓN: SAN JAVIER, RIO NEGRO  
 Escala: 1/100 - 1/50 Fecha: 16.08.18

TÉCNICO:  
 Arq. ....

Propietario:  
 Parque Nacional Esteros de Farrapos e Islas del Rio Uruguay

Muros existentes  
Muros a construir

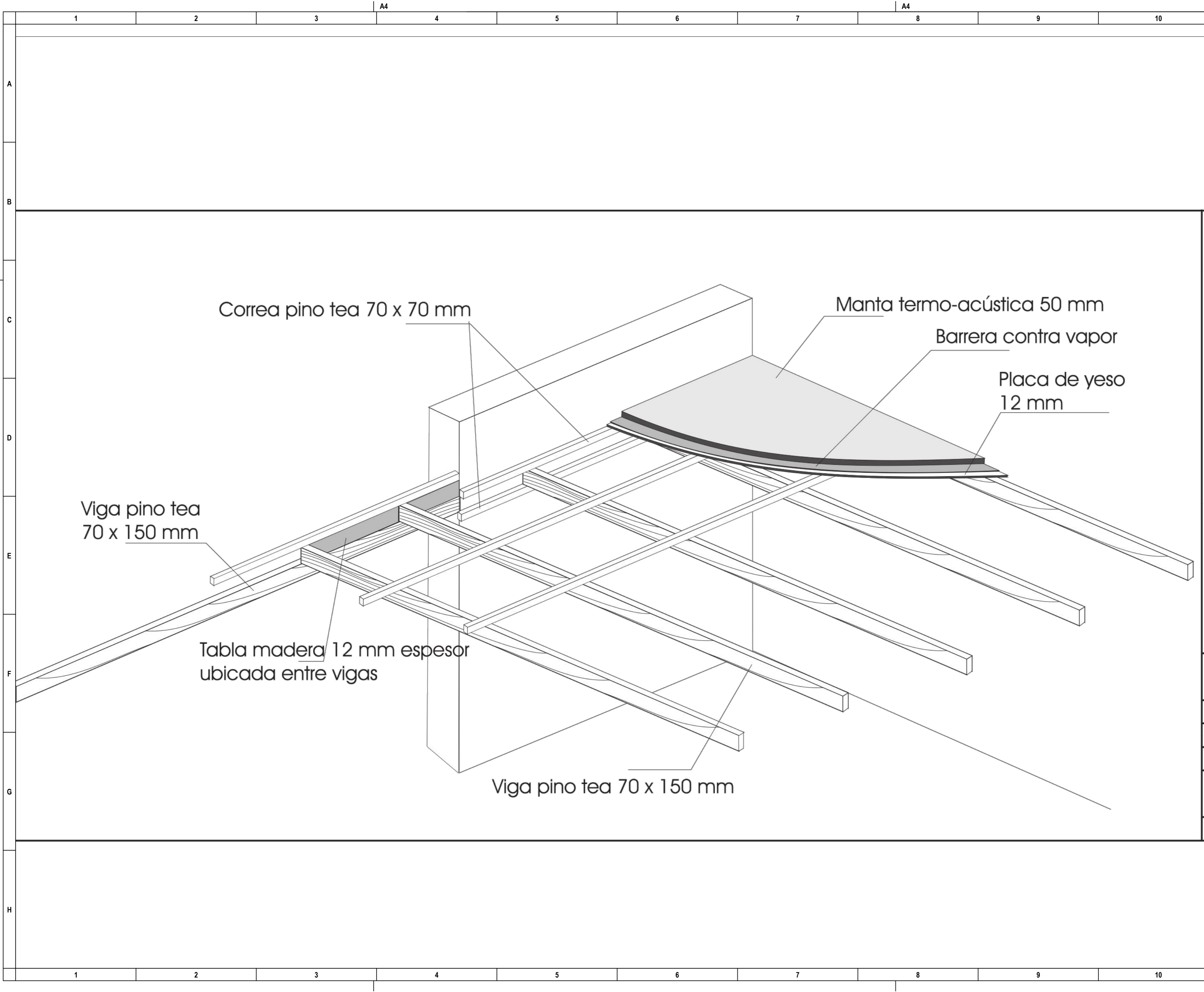

Contratista: \_\_\_\_\_  
Arq. ....

**CENTRO PARA VISITANTES:**  
PARQUE NACIONAL ESTEROS DE FARRAPOS  
Plano:  
CORTES: CORTE B-B, A-A  
Y DETALLE A-A

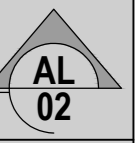

VERSIÓN plano: 1.0

SECCIÓN: ALBAÑILERIA ESTRUCTURA CIELORASO LOCAL

UBICACIÓN: SAN JAVIER, RIO NEGRO



Escala: 1/100 - 1/50 Fecha: 16.08.18

TÉCNICO:  
Arq. ....

Propietario:

Parque Nacional Esteros de Farrapos e Islas del Rio Uruguay

LÁMINA  
**04**

 Muros existentes  
 Muros a construir

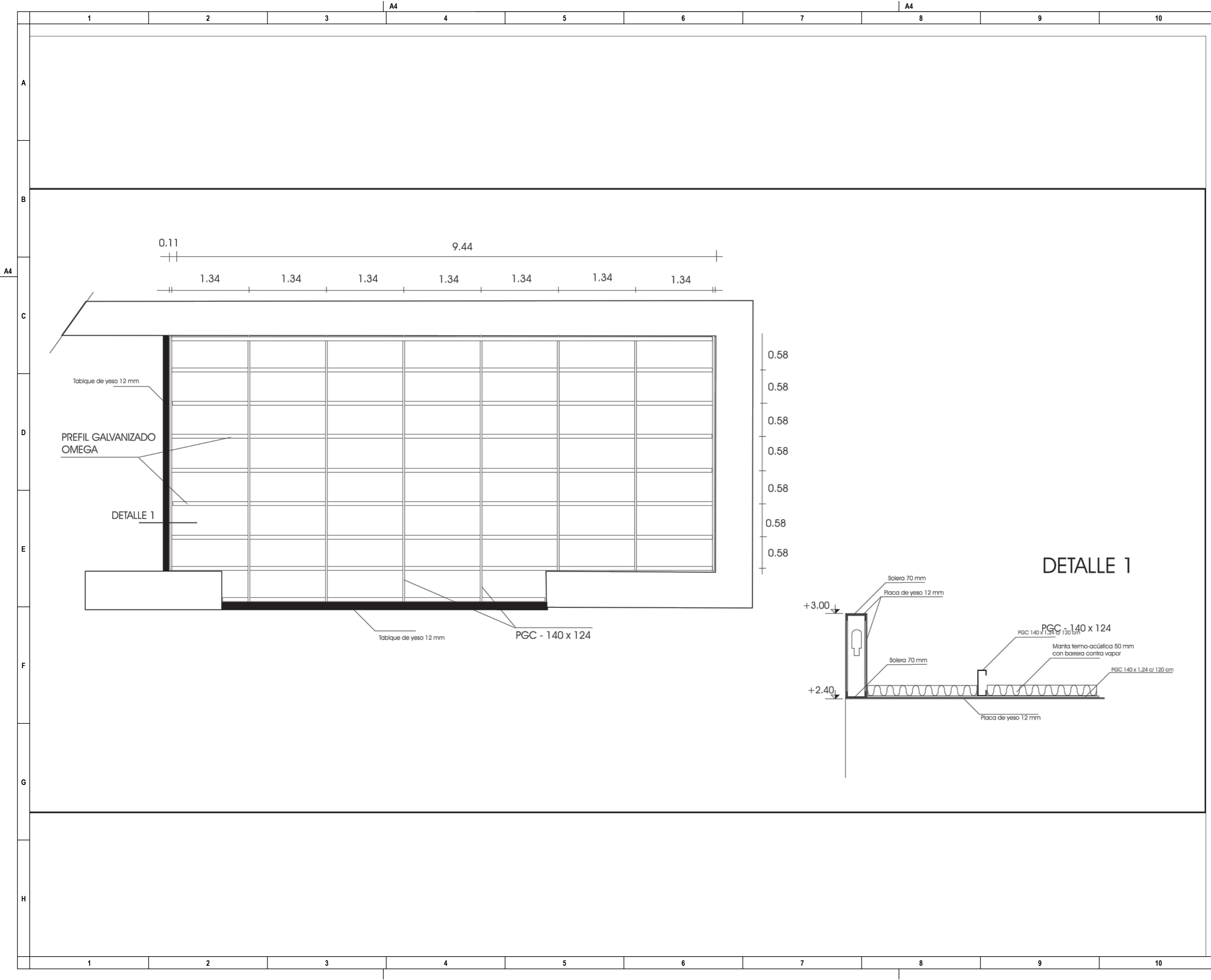

Contratista: \_\_\_\_\_  
 Arq. ....

**CENTRO PARA VISITANTES:**  
 PARQUE NACIONAL ESTEROS DE FARRAPOS  
 Plano:  
**CORTES: CORTE B-B, A-A**  
**Y DETALLE A-A**

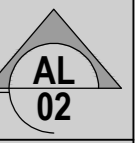



VERSIÓN plano: 1.0  
 SECCIÓN: ALBAÑILERIA ESTRUCTURA CIELORASO LOCAL 3  
 UBICACIÓN: **SAN JAVIER, RIO NEGRO**  
 Escala: 1/100 - 1/50 Fecha: 16.08.18

TÉCNICO:  
 Arq. ....

Propietario:  
 Parque Nacional Esteros de Farrapos e Islas del Rio Uruguay

LÁMINA  
**05**

 Muros existentes  
 Muros a construir

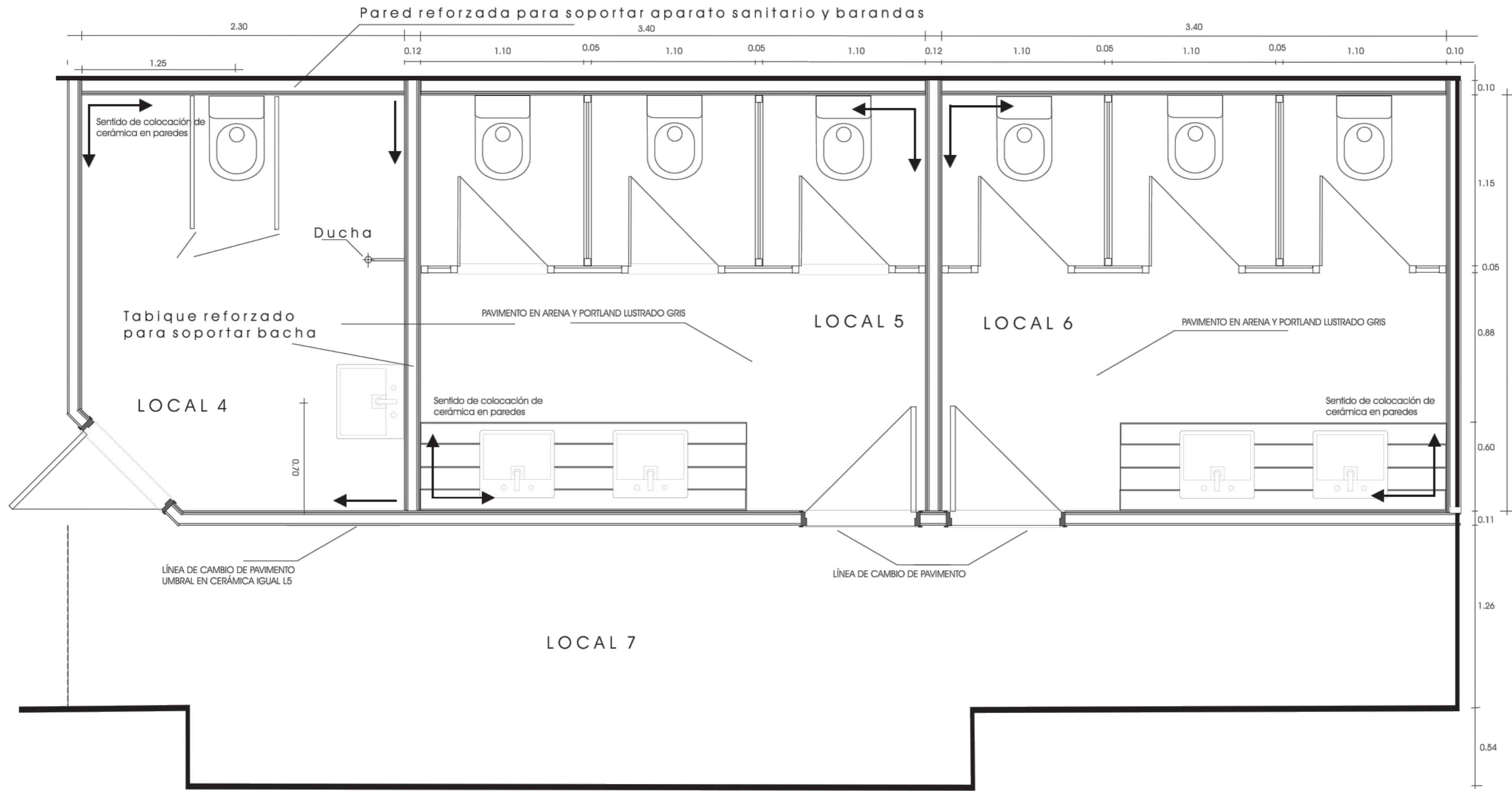

Contratista: \_\_\_\_\_  
 Arq. ....

**CENTRO PARA VISITANTES:**  
 PARQUE NACIONAL ESTEROS DE FARRAPOS  
 Plano:  
**CORTES: CORTE B-B, A-A**  
**Y DETALLE A-A**

VERSIÓN plano: 1.0  
 SECCIÓN: ALBAÑILERIA ESTRUCTURA CIELORASO LOCAL 3  
 UBICACIÓN: **SAN JAVIER, RIO NEGRO**  
 Escala: 1/100 - 1/50 Fecha: 16.08.18  
 TÉCNICO:

Arq. ....

Propietario:  
 Parque Nacional Esteros de Farrapos e Islas del Rio Uruguay

 LÁMINA  
**06**

Muros existentes  
 Muros a construir

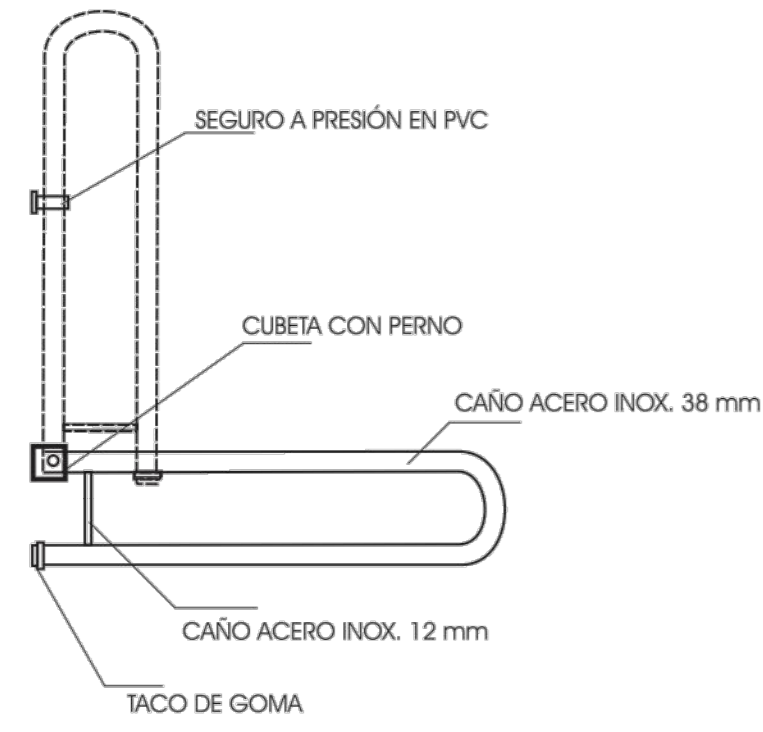

**DETALLE DE LAS DOS BARANDAS EN ACERO INOXIDABLE PARA EL BAÑO PARA PERSONAS CON DISCAPACIDADES FÍSICAS.**  
 La estructura de pared deberá ser reforzada para soportar las cargas que provengan del uso de este elemento.

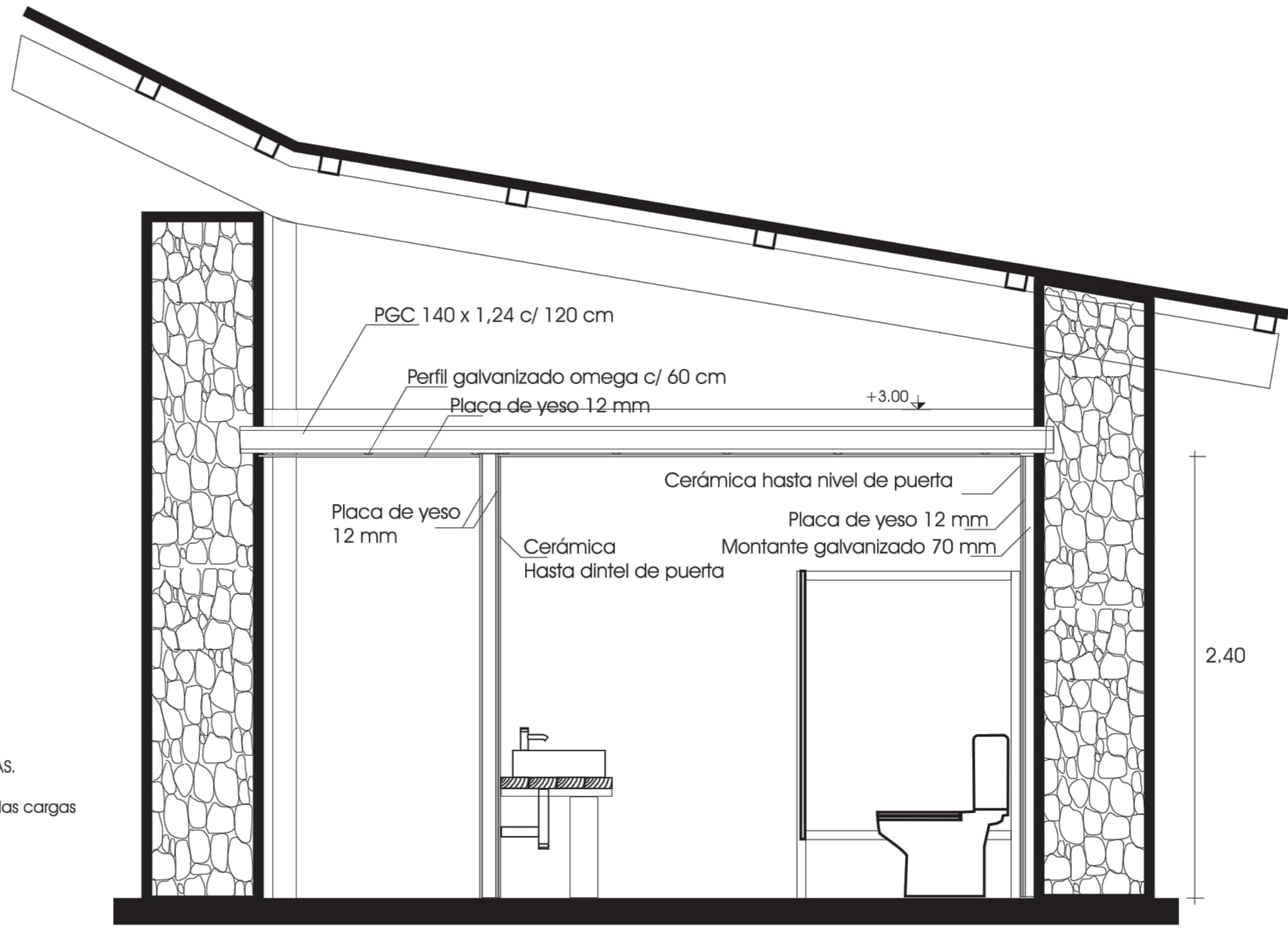

Contratista: \_\_\_\_\_  
 Arq. ....

**CENTRO PARA VISITANTES:**  
 PARQUE NACIONAL ESTEROS DE FARRAPOS  
 Plano:  
**CORTES: CORTE B-B, A-A Y DETALLE A-A**

VERSIÓN plano: 1.0  
 SECCIÓN: ALBAÑILERIA ESTRUCTURA CIELORASO LOCAL 3  
 UBICACIÓN: **SAN JAVIER, RIO NEGRO**  
 Escala: 1/100 - 1/50 Fecha: 16.08.18

TÉCNICO:  
 Arq. ....

Propietario:  
 Parque Nacional Esteros de Farrapos e Islas del Rio Uruguay

LÁMINA  
**07**

Muros existentes
   
 Muros a construir

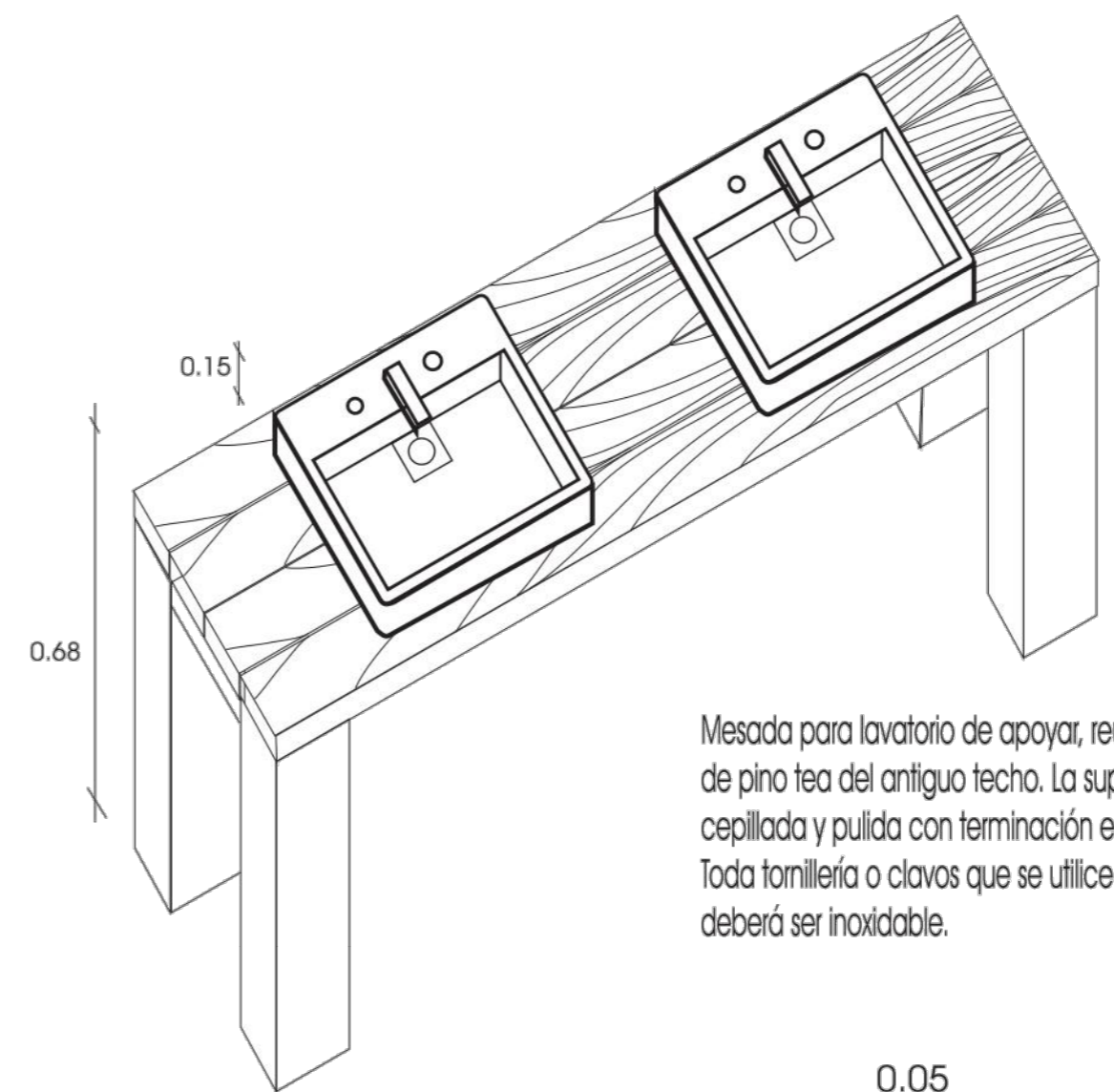
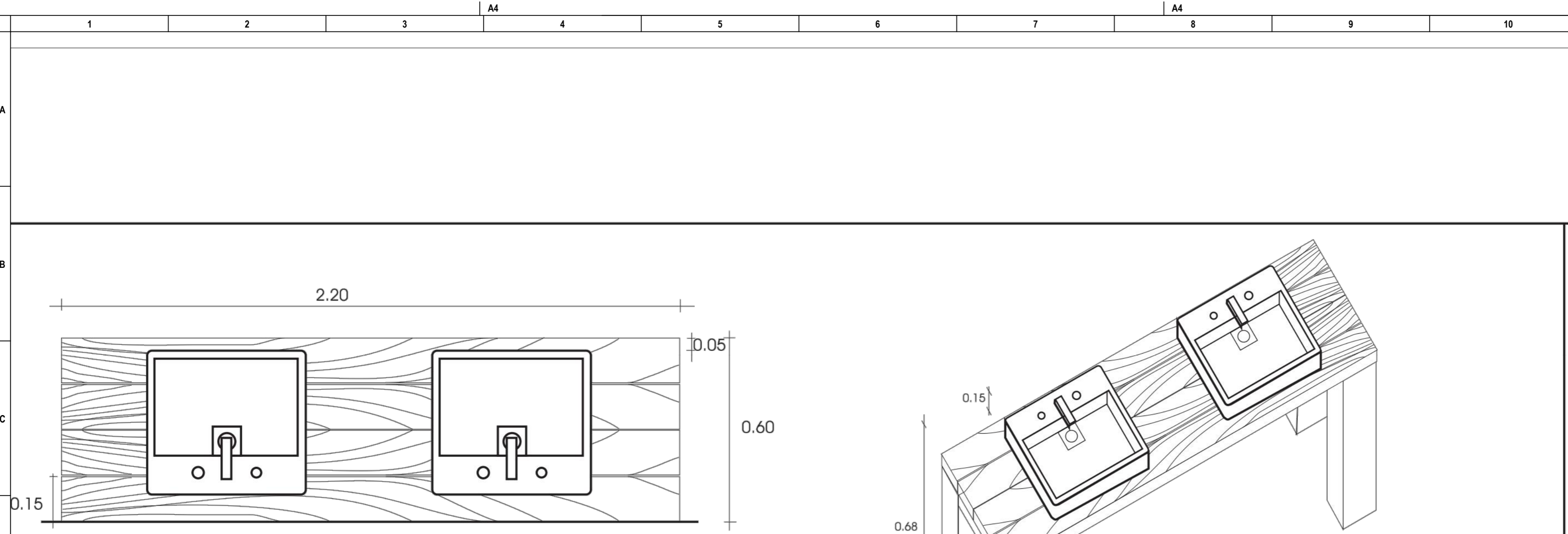

Mesada para lavatorio de apoyar, reutilizando vigas de pino tea del antiguo techo. La superficie de la madera será cepillada y pulida con terminación en Barniz Poliuretánico Mate. Toda tornillería o clavos que se utilice para el armado de la mesa deberá ser inoxidable.

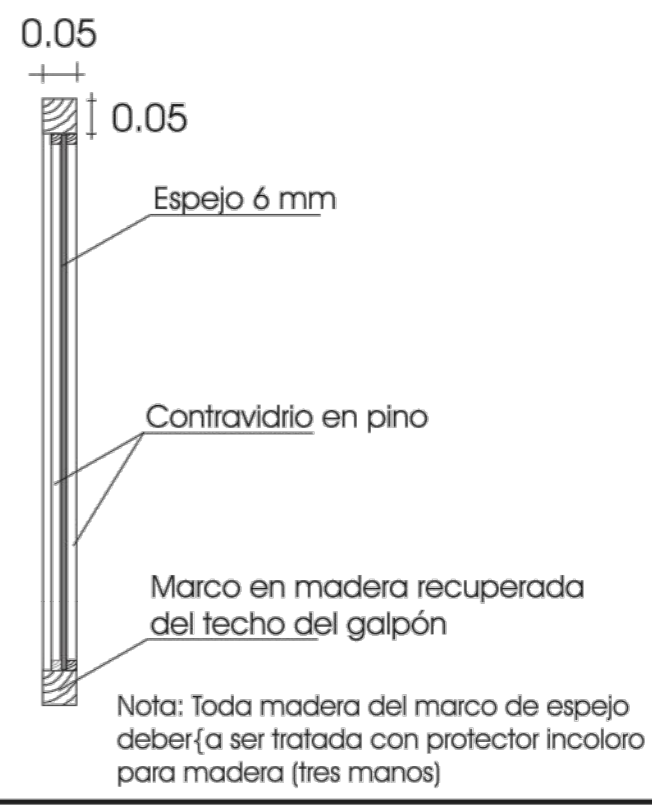
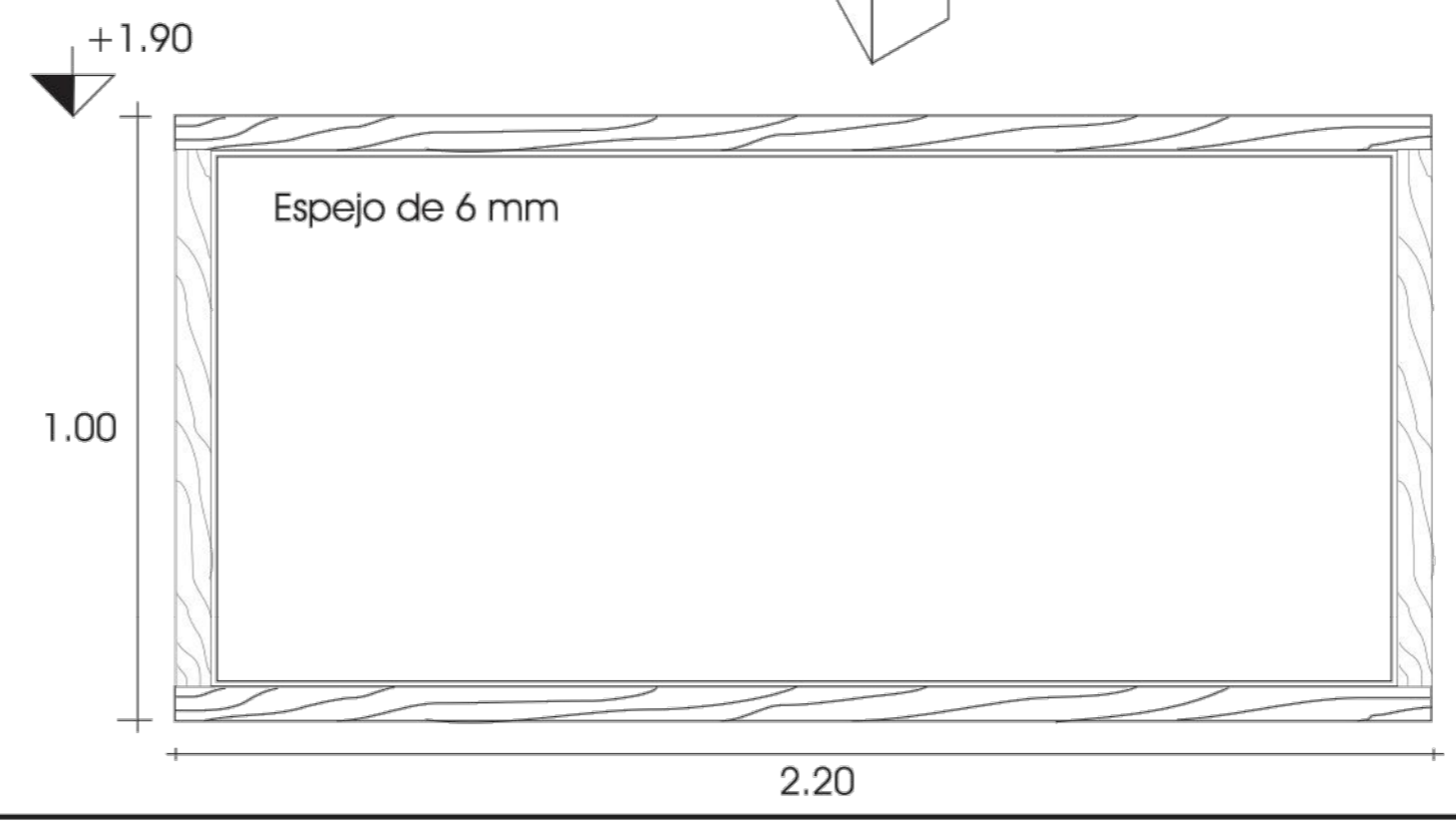
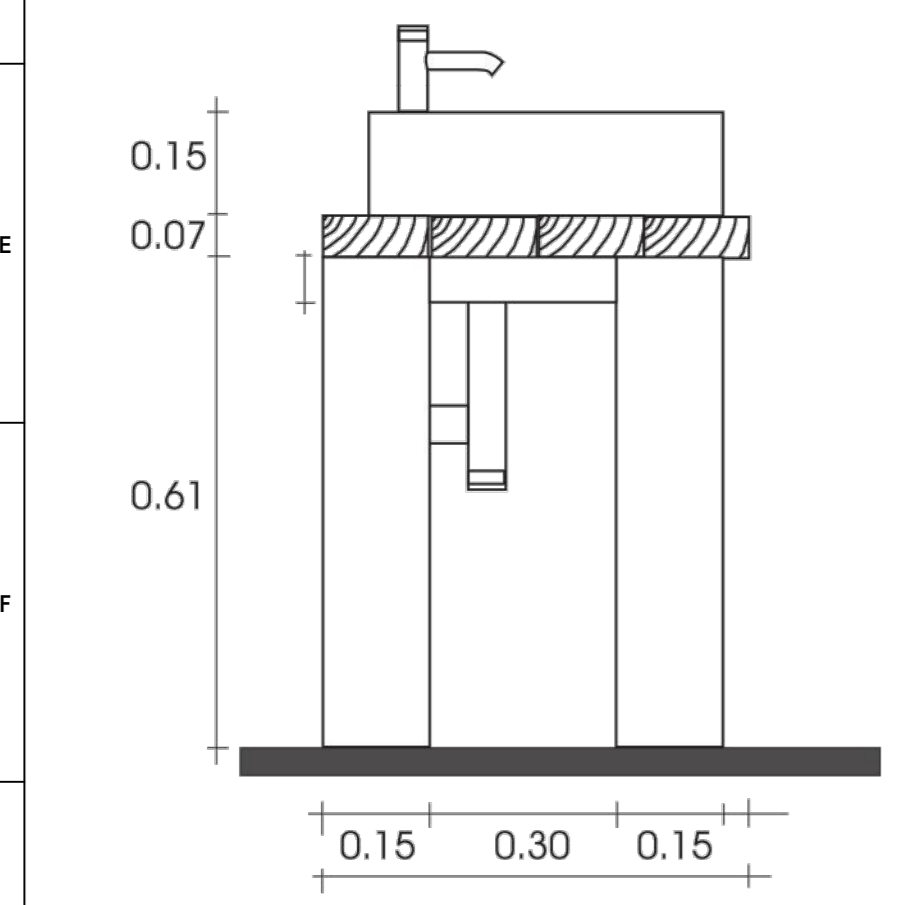

Contratista: \_\_\_\_\_
   
 Arq. ....



**CENTRO PARA VISITANTES:**  
 PARQUE NACIONAL ESTEROS DE FARRAPOS  
 Plano:  
**CORTES: CORTE B-B, A-A Y DETALLE A-A**

VERSIÓN plano: 1.0  
 SECCIÓN: ALBAÑILERIA ESTRUCTURA CIELORRASO LOCAL  
 UBICACIÓN: **SAN JAVIER, RIO NEGRO**  
 Escala: 1/100 - 1/50 Fecha: 16.08.18

TÉCNICO: \_\_\_\_\_  
Arq. ....

Propietario: \_\_\_\_\_

Parque Nacional Esteros de Farrapos e Islas del Rio Uruguay

 Muros existentes  
 Muros a construir

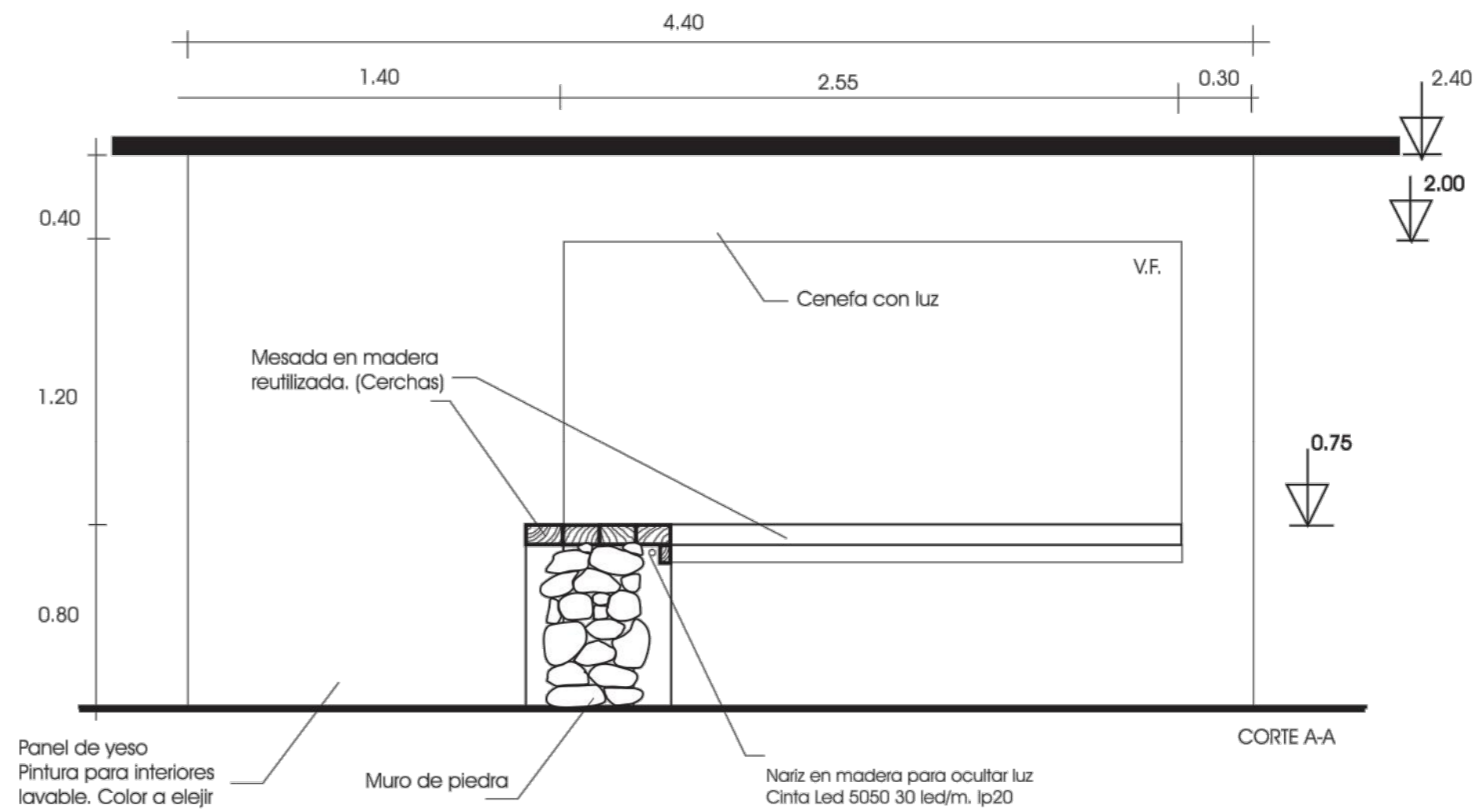
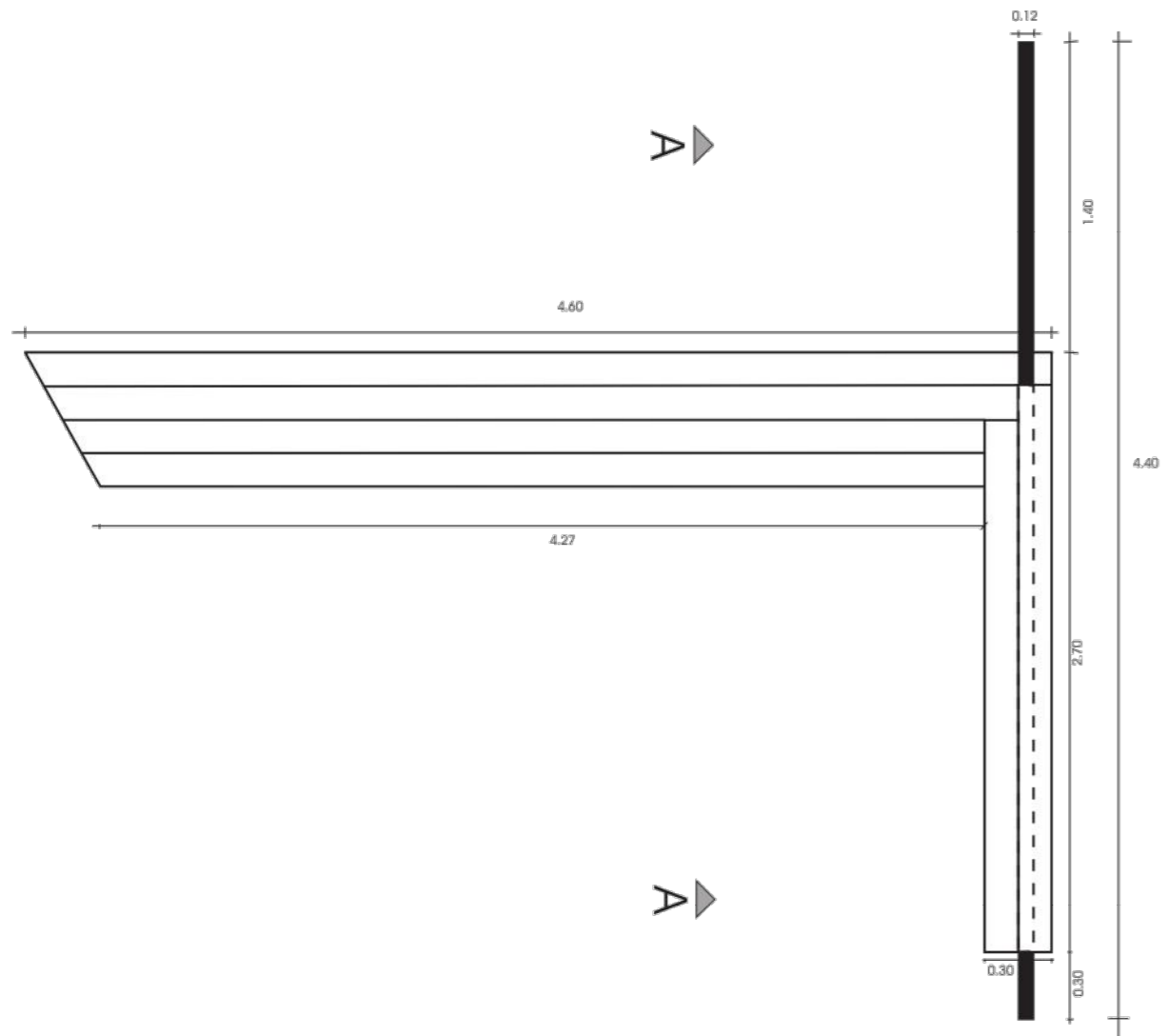

**DETALLE DE CIELORRASO**

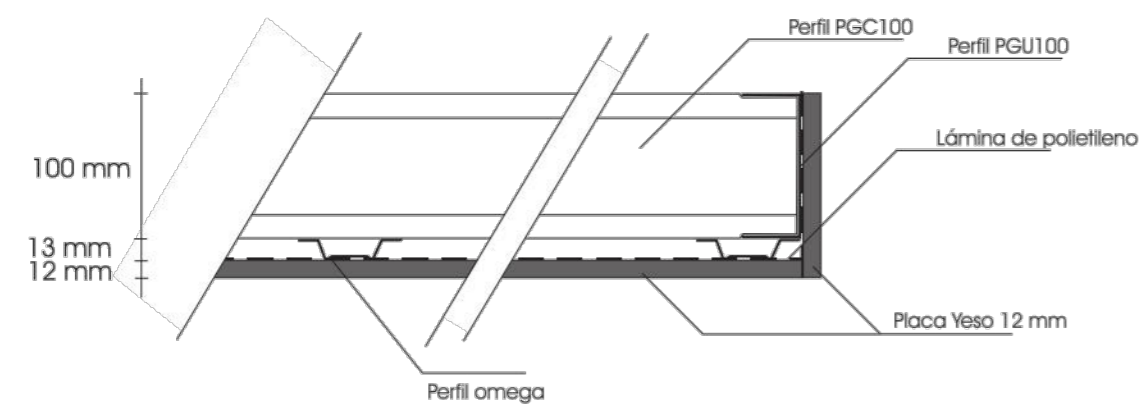

Contratista: \_\_\_\_\_  
 Arq. ....



**CENTRO PARA VISITANTES:**  
 PARQUE NACIONAL ESTEROS DE FARRAPOS  
 Plano:  
**CORTES: CORTE B-B, A-A Y DETALLE A-A**  

VERSIÓN plano: 1.0  
 SECCIÓN: ALBAÑILERIA ESTRUCTURA CIELORRASO LOCAL  
 UBICACIÓN: **SAN JAVIER, RIO NEGRO**  
 Escala: 1/100 - 1/50 Fecha: 16.08.18  
 TÉCNICO:

Arq. ....

Propietario:  
 Parque Nacional Esteros de Farrapos e Islas del Rio Uruguay

 LÁMINA  
**09**

 Muros existentes  
 Muros a construir

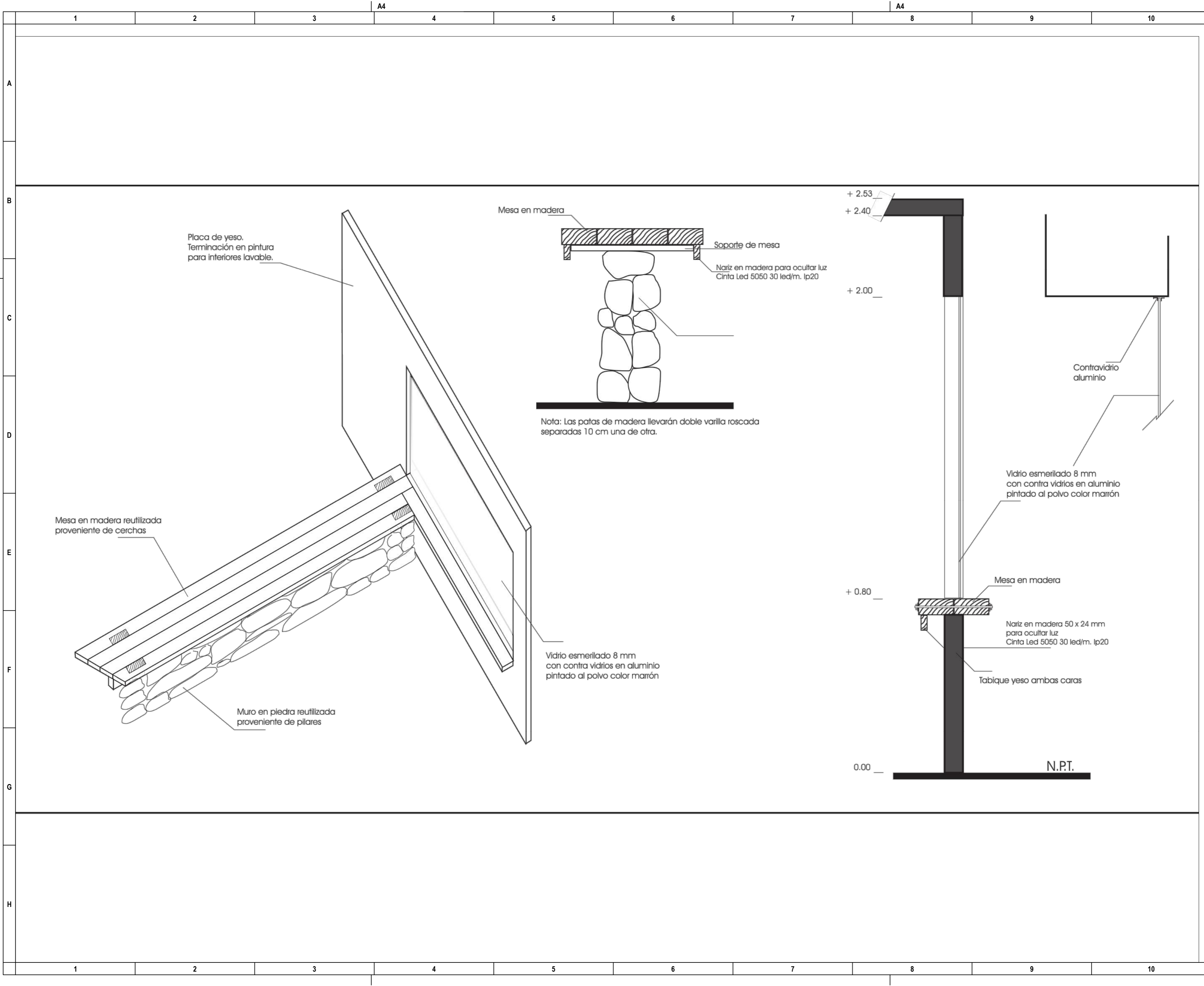

Placa de yeso.  
Terminación en pintura para interiores lavable.

Mesa en madera

Soporte de mesa

Nariz en madera para ocultar luz  
Cinta Led 5050 30 led/m. Ip20

Nota: Las patas de madera llevarán doble varilla roscada separados 10 cm una de otra.

Mesa en madera reutilizada proveniente de cerchas

Muro en piedra reutilizada proveniente de pilares

Vidrio esmerilado 8 mm con contra vidrios en aluminio pintado al polvo color marrón

Vidrio esmerilado 8 mm con contra vidrios en aluminio pintado al polvo color marrón

Contravidrio aluminio

Mesa en madera

Nariz en madera 50 x 24 mm para ocultar luz  
Cinta Led 5050 30 led/m. Ip20

Tabique yeso ambas caras

N.P.T.

Contratista: \_\_\_\_\_  
 Arq. ....

**CENTRO PARA VISITANTES:**  
 PARQUE NACIONAL ESTEROS DE FARRAPOS  
 Plano:  
**CORTES: CORTE B-B, A-A Y DETALLE A-A**  

VERSIÓN plano: 1.0  
 SECCIÓN: ALBAÑILERIA ESTRUCTURA CIELORASO LOCAL  
 UBICACIÓN: **SAN JAVIER, RIO NEGRO**  
 Escala: 1/100 - 1/50 Fecha: 16.08.18

TÉCNICO: \_\_\_\_\_  
Arq. ....

Propietario: \_\_\_\_\_  
 Parque Nacional Esteros de Farrapos e Islas del Rio Uruguay

LÁMINA  
**10**

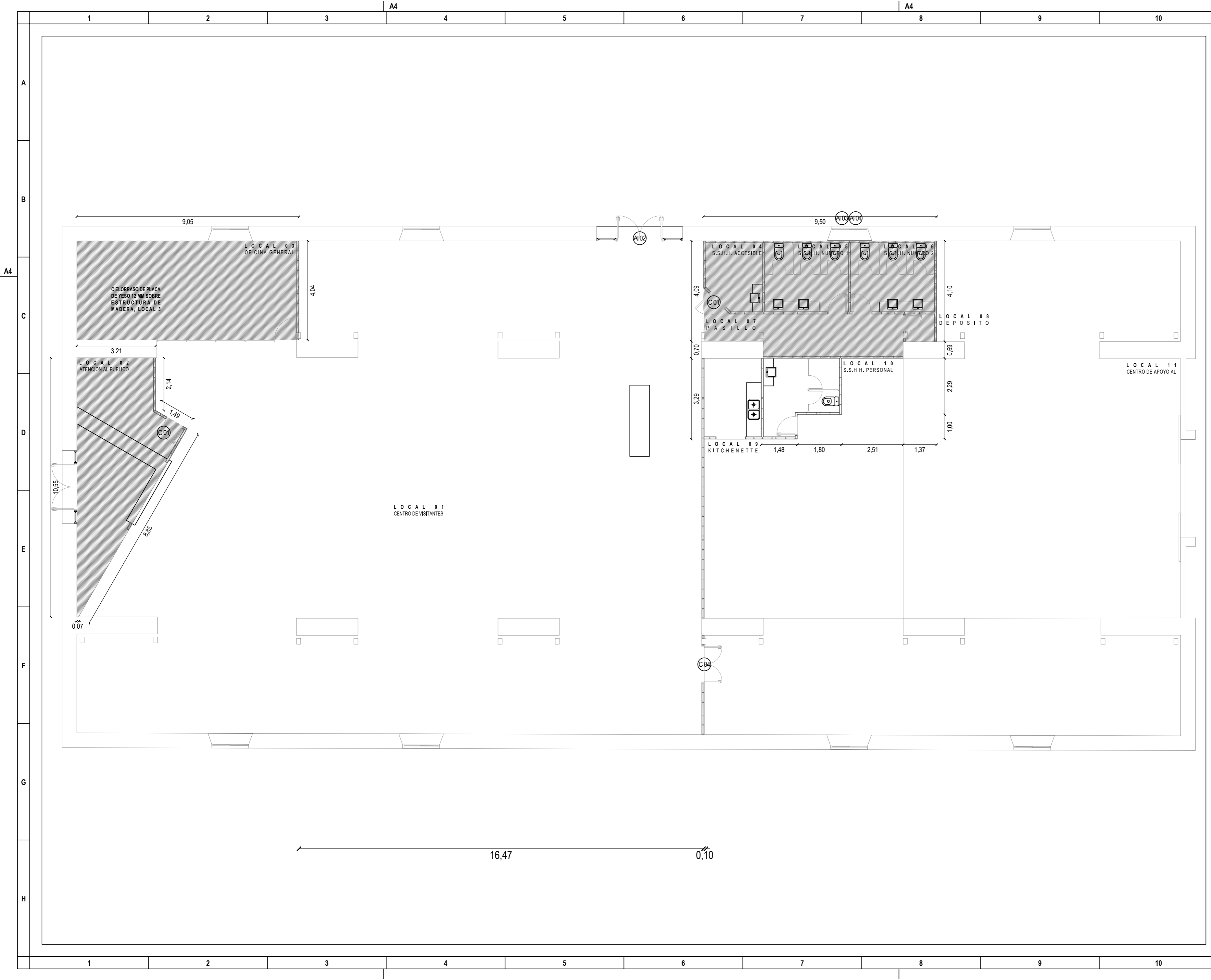

Contratista: \_\_\_\_\_

Arq. ....

**CENTRO PARA VISITANTES:**  
PARQUE NACIONAL ESTEROS DE FARRAPOS

Plano:

ALBAÑILERIA: CIELORRASOS

VERSIÓN plano: 2.0 (16/09/17)

SECCIÓN: ALBAÑILERIA

UBICACIÓN: SAN JAVIER, RIO NEGRO

Escala: 1/100 Fecha: 16.08.18

TÉCNICO:

Arq. ....

Propietario:

Parque Nacional Esteros de Farrapos e Islas del Rio Uruguay

LÁMINA  
**11**

CARPINTERIA EN ALUMINIO

CARPINTERIA EN ALUMINIO

CARPINTERIA TRADICIONAL

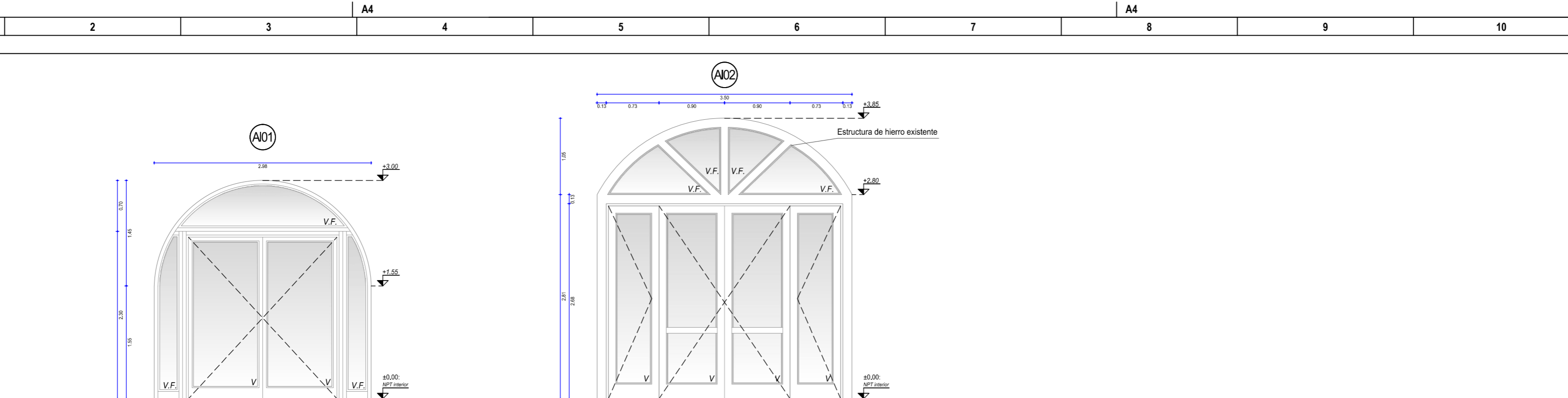

**Descripción general:**  
Puerta de acceso compuesta por dos paños batientes, dos laterales fijos y un arco de medio punto superior fijo, en carpintería de aluminio Serie Gala 66.  
**Tipo:** Anodizado Serie Gala Anolok, color marrón mate.  
**Accesorios:** Pasador de embutir en hoja derecha, cerrojo de seguridad tipo "Star" y pomelas en ambas hojas.  
**Vidrios:** comunes transparentes de 8mm.  
**UBICACIÓN:** Local 1, acceso Oeste al "Centro de Visitantes".  
**Cantidad:** 1

**Descripción general:**  
Puerta de acceso Norte compuesta por dos puertas batientes centrales y dos otras dos batientes laterales dentro de estructura metálica existente. El arco de medio punto es existente y lleva vidrios fijos nuevos.  
**Tipo:** Anodizado Serie Gala 66, color marrón mate.  
**Accesorios:** Grapas de aluminio, pomelas de aluminio, manija de movimiento simple, Cerrojo de seguridad "Star 710" y pasador a palanca en hojas de embutir externas.  
**Vidrios:** Transparentes comunes de 8mm.  
**UBICACIÓN:** Local 1 acceso Norte.  
**Cantidad:** 1

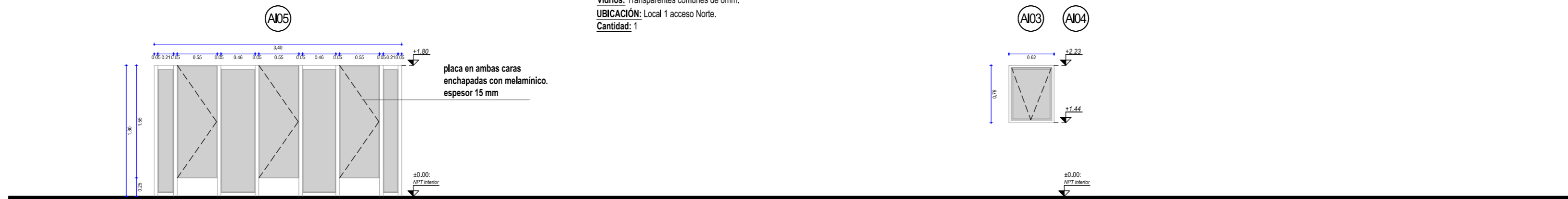

**Descripción general:**  
Tabiques divisorios en baños compuestos por perfilera de aluminio anodizado de 50x50mm y placas de MDF enchapadas en ambas caras con melaminico color gris grafito de 15mm.  
**Estructura:** Tubulares de aluminio anodizado de 50x50mm color natural.  
**Divisorios:** Placas de MDF de 15mm de espesor con melaminico color gris grafito sobre ambas caras.  
**Accesorios:** Bisagras de acero inoxidable, cierre de baño de acero inoxidable y tiradores de acero inoxidable.  
**UBICACIÓN:** Local 5 y 6, baños.  
**Cantidad:** 2 (1 panel apertura derecho y 1 panel apertura izq)

**Descripción general:**  
Ventana hoja simple proyectante, en carpintería de aluminio Serie 30. Andaje a marco de madera existente.  
**Tipo:** Anodizado Serie 30, color marrón mate.  
**Accesorios:** Brazo de acero inoxidable.  
**Vidrios:** Opacid de 6mm.  
**UBICACIÓN:** Local 5 y 7  
**Cantidad:** 2

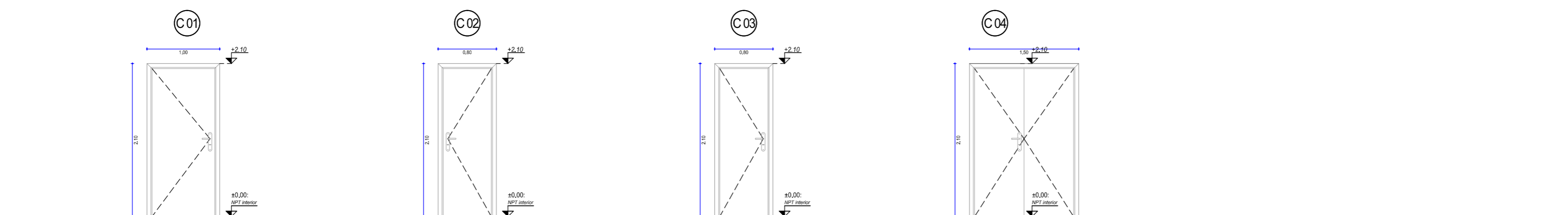

**Descripción general:**  
Puerta batiente en carpintería tradicional  
**Marco horizontal:** Escuadria 45x120mm  
**Marco vertical:** Escuadria 45x120mm  
**Contramarco:** Escuadria 710x10mm  
**Hoja:** Placa sobre ambas caras enchapadas de madera de 4mm, sobre bastidor de 30mm.  
**Terminación:** Protector sintético para maderas color natural.  
**Accesorios:** Pomelas de hierro, cerradura para puerta interior con platina color plata acerada y manija cilíndrica recta metálica color plata acerada.  
**UBICACIÓN:** Local 4, baño accesible.  
**Cantidad:** 1

**Descripción general:**  
Puerta batiente en carpintería tradicional  
**Marco horizontal:** Escuadria 45x120mm  
**Marco vertical:** Escuadria 45x120mm  
**Contramarco:** Escuadria 710x10mm  
**Hoja:** Placa sobre ambas caras enchapadas de madera de 4mm, sobre bastidor de 30mm.  
**Terminación:** Protector sintético para maderas color natural.  
**Accesorios:** Pomelas de hierro, cerradura para puerta interior con platina color plata acerada y manija cilíndrica recta metálica color plata acerada.  
**UBICACIÓN:** Local 5,  
**Cantidad:** 1

**Descripción general:**  
Puerta batiente en carpintería tradicional  
**Marco horizontal:** Escuadria 45x120mm  
**Marco vertical:** Escuadria 45x120mm  
**Contramarco:** Escuadria 710x10mm  
**Hoja:** Placa sobre ambas caras enchapadas de madera de 4mm, sobre bastidor de 30mm.  
**Terminación:** Protector sintético para maderas color natural.  
**Accesorios:** Pomelas de hierro, cerradura para puerta interior con platina color plata acerada y manija cilíndrica recta metálica color plata acerada.  
**UBICACIÓN:** Local 2 (atención al público), Local 6 (baño 2)  
**Cantidad:** 2

**Descripción general:**  
Puerta batiente en carpintería tradicional  
**Marco horizontal:** Escuadria 45x120mm  
**Marco vertical:** Escuadria 45x120mm  
**Contramarco:** Escuadria 710x10mm  
**Hoja:** Placa sobre ambas caras enchapadas de madera de 4mm, sobre bastidor de 30mm.  
**Terminación:** Protector sintético para maderas color natural.  
**Accesorios:** Manija cilíndrica recta, cerradura para puerta interior con platina color plata acerada y pasador a palanca  
**UBICACIÓN:** Local 8 (depósito)  
**Cantidad:** 1

Contratista:  
Arq. ....

**CENTRO PARA VISITANTES:**  
PARQUE NACIONAL ESTEROS DE FARRAPOS  
Plano:  
**ALBAÑILERIA: PLANILLA DE ABERTURAS**

VERSIÓN plano: 2.0 (16/09/17)  
SECCIÓN: ALBAÑILERIA  
UBICACIÓN: SAN JAVIER, RIO NEGRO  
Escala: 1/50 Fecha: 16.08.18

TÉCNICO:  
Arq. ....

Propietario:  
Parque Nacional Esteros de Farrapos e Islas del Rio Uruguay

LÁMINA  
**12**

INFORMACION COMPLETA EN LÁMINA S-02

POZO IMPERMEABLE  
Cap. util 9m3

C.I. 1  
110x60

VERIFICAR QUE EL  
POZO Y DEMÁS  
CONEXIONES  
EXTERIORES ESTÉN  
HECHAS

C.I. 2  
60x60

(A03/A104)

Contratista: \_\_\_\_\_

Arq. ....

**CENTRO PARA VISITANTES:**  
PARQUE NACIONAL ESTEROS DE FARRAPOS

Plano:  
**ACONDICIONAMIENTO SANITARIO:**  
**PLANTA GENERAL DE DESAGUES**



VERSIÓN plano: 2.0 (16/09/17)

SECCIÓN: SANITARIA

UBICACIÓN: SAN JAVIER, RIO NEGRO

Escala: 1/100 Fecha: 16.08.18

TÉCNICO:

Arq. ....

Propietario:

Parque Nacional Esteros de Farrapos e Islas del Rio Uruguay



LÁMINA  
**13**

**POZO IMPERMEABLE**  
 Cap. util 9m3  
 Ze= -0.93m  
 Ct= -0.25m

**C.I. 1**  
**110x60**  
 Ze= -0.66m  
 Zs= -0.77m  
 Ct= -0.15m

**C.I. 2**  
**60x60**  
 Ze= -0.55m  
 Zs= -0.61m  
 Ct= ±0.00m

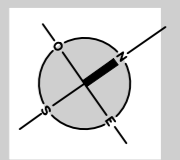
PVC 160 - L: 2,00m / P: 5%

PVC 160 - L: 7,50m / P: 2%

PVC 63 - P: 1%

PVC 63 - P: 2%

PVC 110 - L: 6,40m / P: 2%

PVC 40 - P: 1%

PVC 40 - P: 1%

I.G.  
 10lts.

S.D.

R.A.

Vent. P.I.  
 PVC 110

AI 03 AI 04

Vent. PVC 63  
 Vent. PVC 110

Vent. PVC 110

RP

T.H.

PPA  
 20x20

PPA  
 20x20

PPA  
 20x20

PPT  
 20x20

PPT  
 20x20

Vent. PVC 63

Vent. PVC 110

Vent. PVC 110

Vent. PVC 110

PPT  
 20x20

PPA  
 20x20

PPA  
 20x20

RP

Vent. PVC 110

Contratista: \_\_\_\_\_  
 Arq. ....

**CENTRO PARA VISITANTES:**  
 PARQUE NACIONAL ESTEROS DE FARRAPOS  
 Plano:  
**AC. SANITARIO: DETALLE DE**  
**DESAGUES EN SERVICIOS**

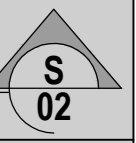

VERSIÓN plano: **2.0 (16/09/17)**  
 SECCIÓN: **SANITARIA**  
 UBICACIÓN: **SAN JAVIER, RIO NEGRO**  
 Escala: s/e Fecha: 16.08.18

TÉCNICO:  
 \_\_\_\_\_  
 Arq. ....  
**Técnico Arquitecto**

Propietario:  
 \_\_\_\_\_  
 Parque Nacional Esteros de Farrapos e Islas del Rio Uruguay



LÁMINA  
**14**

INFORMACION COMPLETA EN LÁMINA S-04

Contratista: \_\_\_\_\_

Arq.....

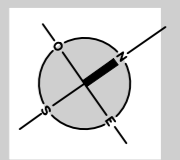
**CENTRO PARA VISITANTES:**  
PARQUE NACIONAL ESTEROS DE FARRAPOS

Plano:  
**AC. SANITARIO: PLANTA GENERAL**  
**ABASTECIMIENTO A.F.J.A.C.**

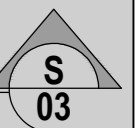

VERSIÓN plano: 2.0 (16/09/17)

SECCIÓN: SANITARIA

UBICACIÓN: SAN JAVIER, RIO NEGRO

Escala: 1/100 Fecha: 16.08.18

TÉCNICO:

Arq.....

Técnico Arquitecto

Propietario:

Parque Nacional Esteros de Farrapos e Islas del Rio Uruguay



LÁMINA  
**15**

LLP GENERAL  
MEDIDOR  
CONEXION OSE

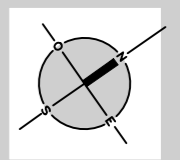
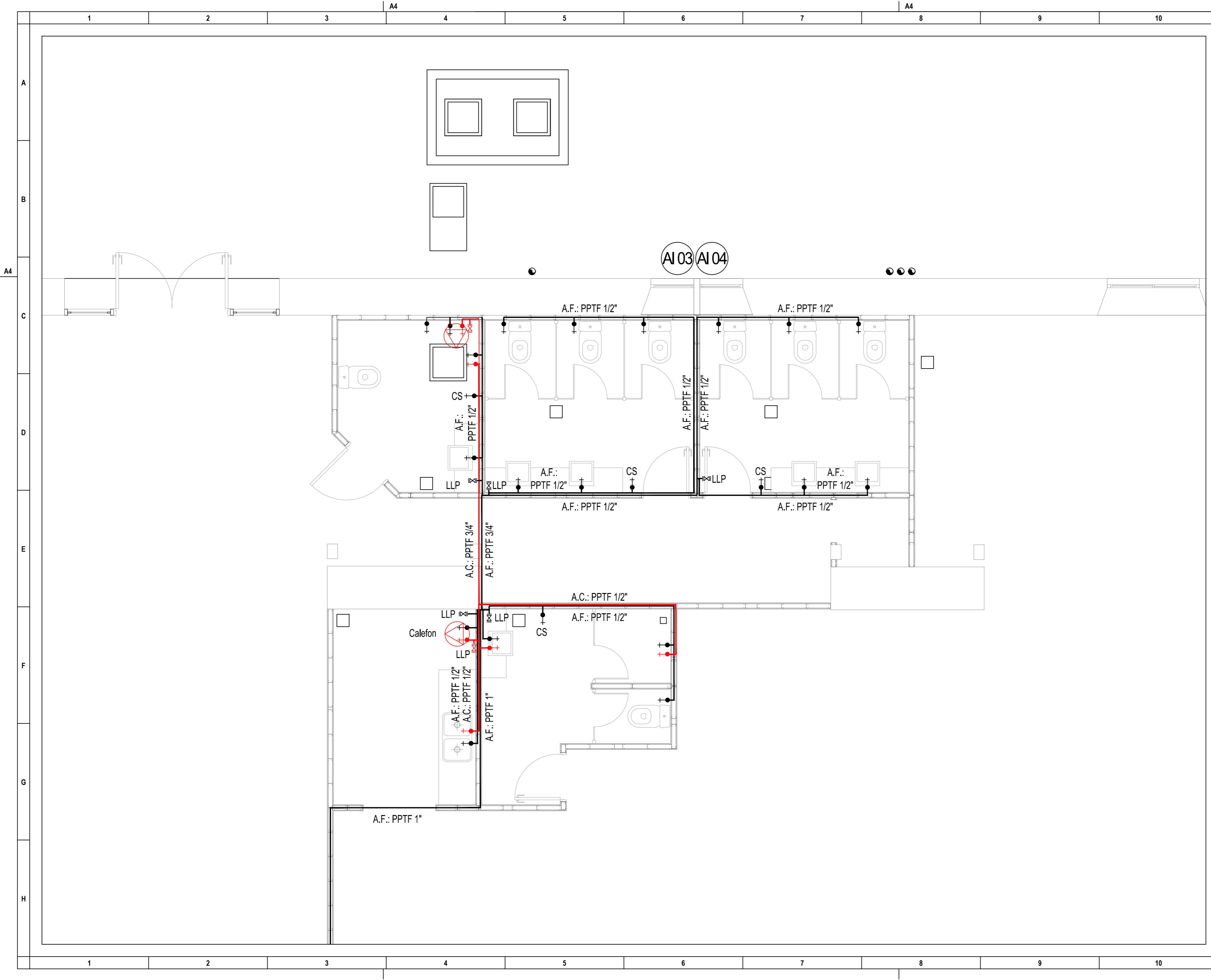

Contratista: \_\_\_\_\_

Arq. ....

**CENTRO PARA VISITANTES:**  
PARQUE NACIONAL ESTEROS DE FARRAPOS

Plano:

**AC. SANITARIO: DETALLE DE ABASTECIMIENTO A.F./A.C. EN SERVICIOS**

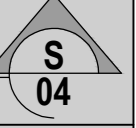

VERSIÓN plano: 2.0 (16/09/17)

SECCIÓN: SANITARIA

UBICACIÓN: SAN JAVIER, RIO NEGRO

Escala: s/e Fecha: 16.08.18

TÉCNICO:

Arq. ....

Técnico Arquitecto

Propietario:

Parque Nacional Esteros de Farrapos e Islas del Rio Uruguay

H

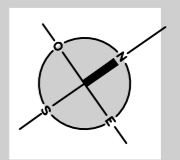

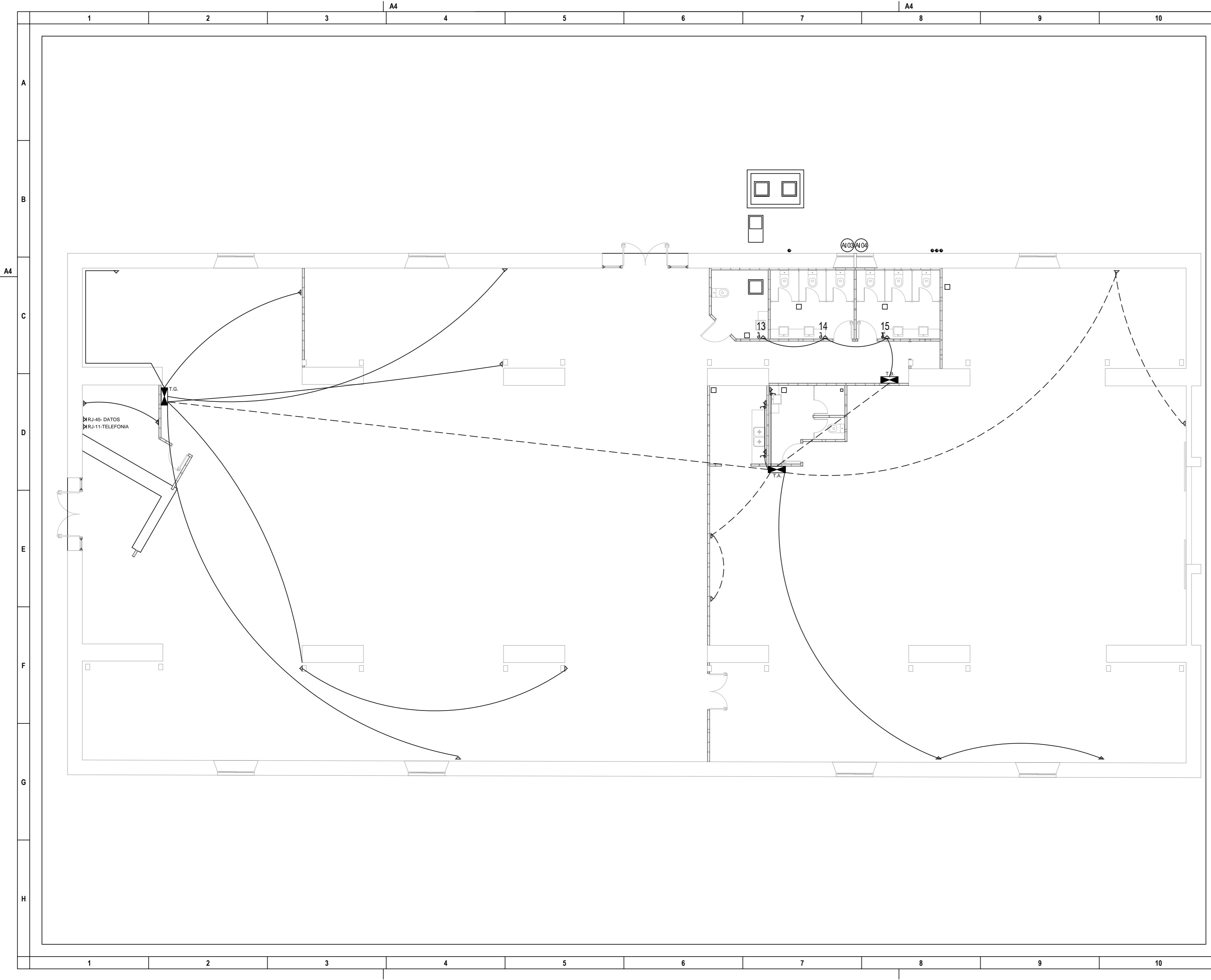

- Tablero general
- ⚡ Interruptor unipolar: 26 unidades
  - ⏚ Toma comun (tipo 3 en linea): 15 puestas
  - 📞 RJ-11: conexion telefonica: 1 puesta
  - 📡 RJ-45: conexion de datos Ethernet: 1 puesta
  - ☐ Panel led de embutir en cielorraso: 7 puestas
  - ⊗ Luminaria pendular IP-20: 13 puestas
  - ⊠ Luminaria dicroica led de embutir: 5 puestas
  - ⊗ Luminaria tipo brazo (interior o exterior): 5 puestas

Contratista: \_\_\_\_\_  
 Arq. ....

**CENTRO PARA VISITANTES:**  
 PARQUE NACIONAL ESTEROS DE FARRAPOS

Plano:  
**AC. LUMINICO Y ELECTRICO:**  
**TOMAS Y CORRIENTES DEBILES**

VERSIÓN plano: 2.0 (16/09/17)  
 SECCIÓN: ELECTRICO  
 UBICACIÓN: SAN JAVIER, RIO NEGRO  
 Escala: 1/100 Fecha: 16.08.18

TÉCNICO:  
 \_\_\_\_\_  
 Arq. ....  
 Técnico Arquitecto

Propietario:  
 \_\_\_\_\_  
 Parque Nacional Esteros de Farrapos e Islas del Rio Uruguay

- Tablero general**
- ⏏ Interruptor unipolar: 26 unidades
  - ⏏ Toma comun (tipo 3 en línea): 15 puestas
  - 📶 RJ-11: conexión telefonica: 1 puesta
  - 📶 RJ-45: conexión de datos Ethernet: 1 puesta
  - ☐ Panel led de embutir en cielorraso: 7 puestas
  - ⊗ Luminaria pendular IP-20: 13 puestas
  - ⊗ Luminaria dicroica led de embutir: 5 puestas
  - ⊗ Luminaria tipo brazo (interior o exterior): 5 puestas

	Componente industrial tipo interior IP-20 LÁMPARA E11 11W/12W/15W/18W/24W/30W/36W/40W/48W/54W/60W/72W/84W/96W/108W/120W/132W/144W/156W/168W/180W/192W/210W/228W/240W/252W/270W/288W/300W/324W/342W/360W/378W/396W/420W/432W/450W/468W/480W/504W/522W/540W/558W/576W/594W/600W/612W/630W/648W/660W/672W/684W/702W/720W/738W/756W/774W/792W/810W/828W/840W/852W/864W/876W/888W/900W/912W/924W/936W/948W/960W/972W/984W/996W/1000W
	PANEL LED 48W 100 240V 4000K ALTO FLUJO 3800LM 600x600x60mm
	APLIQUE GANDA GRIS OSCURO 1x1x37 15W IP44 LÁMPARA BAJO CONSUMO MINI T8 E27 15W CALIDA
	DICROICA EMBUTIR. Fija. BLANCA 1x8 9W LÁMPARA DICRO 230 240V 8u5 3 3W 3000K 100° 300x100mm

Contratista: \_\_\_\_\_  
Arq. ....

**CENTRO PARA VISITANTES:**  
PARQUE NACIONAL ESTEROS DE FARRAPOS

Plano:  
**AC. LUMINICO Y ELECTRICO:**  
**UBICACIÓN Y TIPO DE LUMINARIAS**

**EL**  
**02**

VERSIÓN plano: **2.0 (16/09/17)**

SECCIÓN: **ELECTRICO**

UBICACIÓN: **SAN JAVIER, RIO NEGRO**

Escala: **1/100** Fecha: **16.08.18**

TÉCNICO:  
\_\_\_\_\_  
Arq. ....  
**Técnico Arquitecto**

Propietario:  
\_\_\_\_\_  
Parque Nacional Esteros de Farrapos e Islas del Rio Uruguay

